





Qatran Ettesal was founded on 1994 following the major demand of the polyethylene pipes and fittings for the implementation of under pressure Irrigation, Water supply, Gas supply and Sewage removal projection thought the region.

The factory is built on a 12000 square meter of land, located in Semnan industrial zone, behind of the **SP&F** factory.

These two companies are as a member of industrial group named I.P.T group.

Qatran Ettesal has a wide product range of **Q-Fusion** fittings, can be used in different industry.

شرکت قطران اتصال همگام با آخرین تکنولوژی روز صنعت پلی اتیلن اقدام به تولید اتصالات بات فیوژن و الکتروفیوژن با نام تجاری **Q-Fusion** نموده است.

دانش فنی و تجربیات متخصصان این شرکت در تولید اتصالات تزریقی از یک طرف و نیاز مبرم پروژه های مختلف در صنایع آب، فاضلاب، آبیاری و گاز از سوی دیگر ما را ترغیب نمود تا در طرح توسعه شرکت برای تولید سبد کالای جدید، اقدام به تولید طیف گسترده ای از انواع این نوع اتصالات در سایزهای مختلف بنماییم.

سیستم مدیریت کیفیت ISO9001-2008 به عنوان الگوی استاندارد سازمان انتخاب گردیده و بر این باور است که تحقق استانداردهای فوق موجب جلب رضایت مشتریان و ایجاد بهبود مستمر در تمامی ارکان و رمز بقای این شرکت می باشد.

An alternative form of welding PE is the electrofusion system where heating elements are embedded in PE fitting sockets. These sockets form part of a coupling or other fittings and require an electrical input from a welding machine to produce a welded joint.

The wide range selection of high quality joining systems, machines, tools and accessories is representative of an informed and solution approach to our customers needs in water, gas, irrigation and waste water utility market.

A portable welding machine connected to a power source provides a current source of the correct voltage and duration, which is applied to the terminals on the coupling or socket.

This causes the melting surfaces of socket and pipe to be melted to give a fused contiguous whole. The electrofusion process unlike butt fusion can be used to join pipes and fittings of different SDR or wall thickness.

The **Q-Fusion** equipment can be supplied with a built in data-recording system to give full traceability of individual welds. Electrofusion permits a safe, systematic, economic and efficient fully welded installation for both buried and above-ground PE piping systems.

Q-Fusion electrofusion products are individually sealed in PE bags and packaged in cartons to protect them from UV radiation, oxidation and general contamination. Additionally they are supplied with a Barcoded label that contains all relevant product information, traceability and fusion welding parameters required for joining.



از مزایای اتصالات **Q-Fusion** می توان به موارد زیر اشاره نمود:

- سهولت در نصب
- جوش اتوماتیک که باعث حذف خطای احتمالی مجریان می گردد
- امکان جوش لوله ها با SDR و رده فشار مختلف
- سطح جوش صاف و گسترده
- ایمنی بالا و حذف موانع و تعمیرات
- سهولت و سرعت عمل در اجرا و صرفه جویی در زمان اجرا
- مقاومت بالا در زلزله و تنش های محیطی
- مقاومت شیمیایی بالا
- انعطاف پذیری بالا و سبکی
- مقاومت در برابر خوردگی
- مقاومت در برابر فشار و ضربه
- حذف هدر رفتن گاز و آب در شبکه های گازرسانی و آبرسانی

محصولات **Q-Fusion** در کیسه های نایلونی و بسته بندی کارتنی عرضه می گردد. این شکل بسته بندی به منظور جلوگیری از اشعه UV خورشید، اکسید شدن و انواع آلودگی محیطی صورت میگیرد که مستقیماً بر کیفیت جوش اثر می گذارد.

Together, electrofusion fittings and polyethylene pipes enable utilities, designers and contractors to create fully welded pipe networks. Joints are critical points in any pipe network.

The production quality, reliability, and flexibility of Fusion's electrofusion fittings buy you peace of mind and certainty.

1) Q-Fusion Pin

When the electrofusion welding machine is connected to the pin and the machine is adjusted for welding, the operator just needs to press go!

2) Indicators

The pressure created by the expanding molten plastic in the joining area inside the fitting during the electrofusion process will force out the indicator lugs. This is a visible sign that the necessary joining pressure has been achieved.

3) Moulded-in welding parameters

Information provides fitting size, material (PE80 or PE100), applicable pipe SDRs and pressure ratings for gas and water applications.

4) Barcode

The barcode carries the welding parameters that can be shown on an electrofusion welding machine equipped with a barcode scanner.

Quality control is central to the success of Fusion's fittings. The barcode provides full traceability right down to the polymer batch; the raw material from which the fittings are manufactured.



هر اتصال **Q-Fusion** از قسمتهای مختلفی تشکیل شده است که عبارتند از :

۱) پین اتصال

برای ارتباط بین اتصالات **Q-Fusion** و دستگاه جوش، تعبیه شده است که این عمل توسط اپراتور صورت گرفته و بقیه مراحل جوش به صورت اتوماتیک توسط دستگاه جوش صورت می گیرد.

۲) Indicator یا نشانگر

در اثر فشار ایجاد شده از ذوب و انبساط مواد بین لوله و اتصال در حین عملیات جوش ، نشانگر به سمت بیرون رانده میشود. این نشانگر به اپراتور جوش کمک می کند تا از صحت جوش اطمینان حاصل نمایند.

۳) اطلاعات حک شده روی محصول

این اطلاعات طبق آیین نامه استاندارد اجباری بوده و شامل برند محصول ، نوع و سایز اتصال ، SDR و رده فشاری اتصال و نوع مصرف (آب یا گاز) را نشان می دهد.

۴) بارکد

بارکد روی هر اتصال حاوی کلیه پارامترهای مورد نیاز دستگاه جوش برای جوشکاری می باشد که توسط بارکد خوان دستگاه جوش ، اسکن و بقیه مراحل جوش توسط این دستگاه به صورت اتوماتیک انجام می شود.



۱- المنت ها

به منظور افزایش کیفیت جوشکاری ، بر روی المنت ها پوشش پلی اتیلنی در نظر گرفته شده است که باعث جلوگیری از اکسید شدن سیمهای المنت می گردد.

1- Element

To promote join quality, all fusion elements are covered by a thin layer of polyethylene for make a perfect weld and prevent of the oxidation of element's wire.

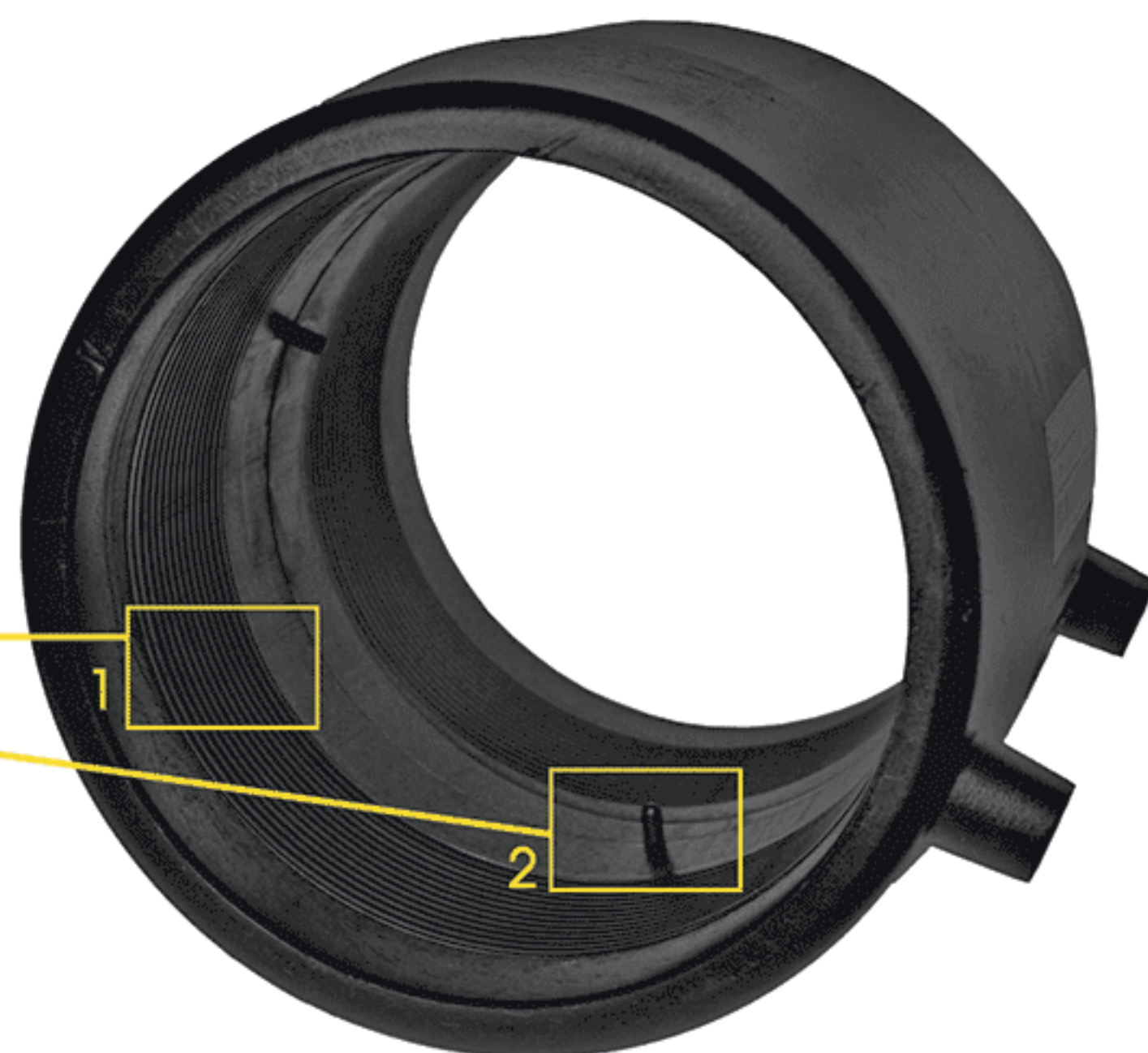
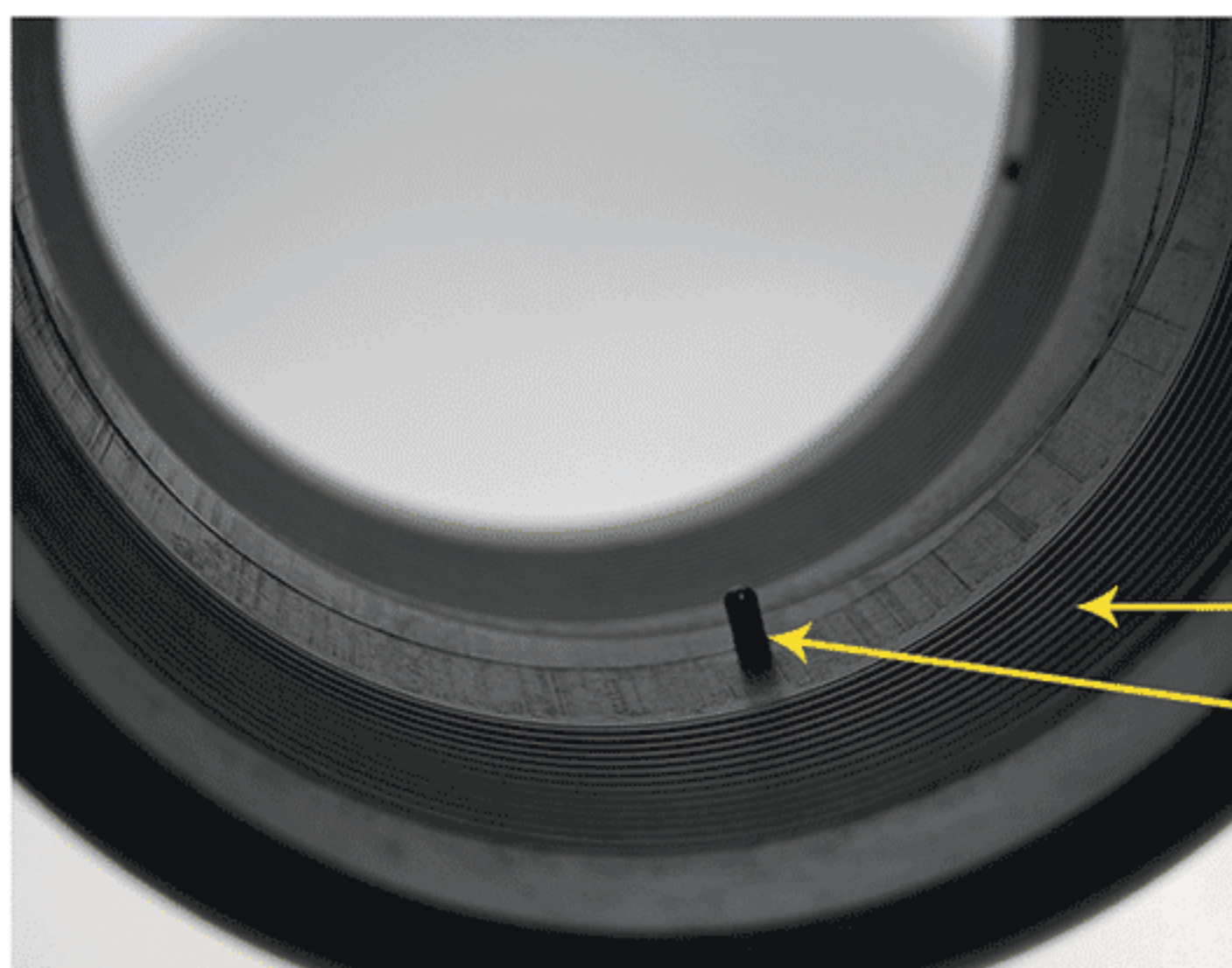

۲- استاپر لوله

در کوپلرهای **Q-Fusion** برجستگی های قابل جداشدنی تعبیه شده است که موقعیت صحیح قرار گرفتن لوله در اتصال را موجب شده و در مواقع تعمیراتی این برجستگی قابل جداشدن بوده و حرکت کوپلر در امتداد لوله تا قرار گرفتن در موقعیت مورد نظر را موجب می گردد.

2- Pipe Stops

Q-Fusion couplers have removable pipe stops. The stops ensure pipes cannot be inserted past the midpoint, but can be removed for use in, for example, repair situations.

تبدیل الکتروفیوژن
Electrofusion Reducer
Code: EFR

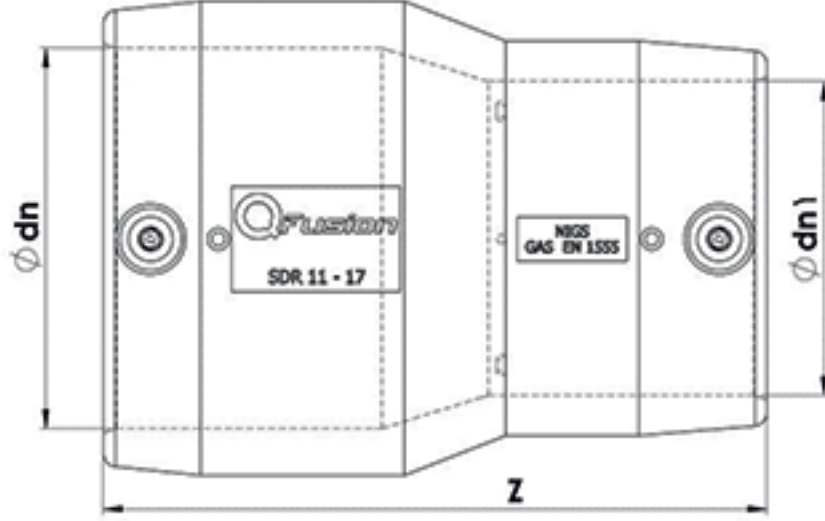

Z (mm)	Code	di 2 (mm)	di 1 (mm)
83	EFR11025020	20	0
84	EFR11032020	20	32
84	EFR11032025	25	32
120	EFR11040020	20	40
108	EFR11040025	25	40
108	EFR11040032	32	40
135	EFR11050025	25	50
120	EFR1105032	32	50
113	EFR11050040	40	50
146	EFR11063032	32	63
144	EFR11063040	40	63
128	EFR11063050	50	63
150	EFR11075050	50	75
143	EFR11075063	63	75
179	EFR11090050	50	90
163	EFR11090063	63	90
163	EFR11090075	75	90
210	EFR11110063	63	110
183	EFR11110075	75	110
178	EFR11110090	90	110
223	EFR11125063	63	125
195	EFR11125090	90	125
160	EFR11125110	110	125
253	EFR11160090	90	160
245	EFR11160110	110	160
236	EFR11160125	125	160
270	EFR11200160	160	200
309	EFR11225160	160	225
457	EFR11315160	160	315
408	EFR11315200	200	315

کوپلر الکتروفیوژن
Electrofusion Coupler
Code: EFC

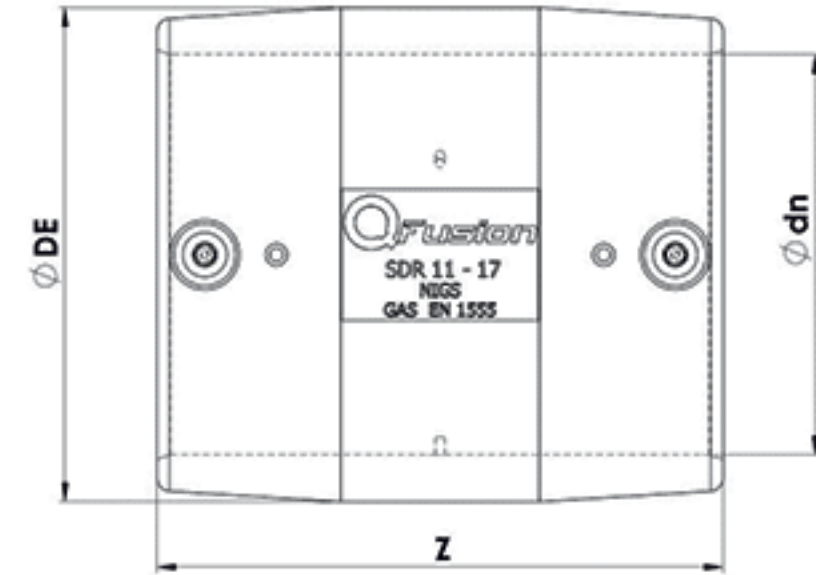

Z (mm)	DE (mm)	Code	dn (mm)
70	38	EFC11000025	25
88	44	EFC11000032	32
94	54	EFC11000040	40
98	64.4	EFC11000050	50
115	80	EFC11000063	63
120	93.3	EFC11000075	75
128	111.2	EFC11000090	90
149	137.2	EFC11000110	110
156	153.8	EFC11000125	125
187	198	EFC11000160	160
219	229	EFC11000200	200
225	254	EFC11000225	225
218	287	EFC11000250	250
313	355	EFC11000315	315
300	390	EFC11000355	355
352	458	EFC11000400	400

سه راه الکتروفیوژن
Electrofusion Tee
Code: EFT

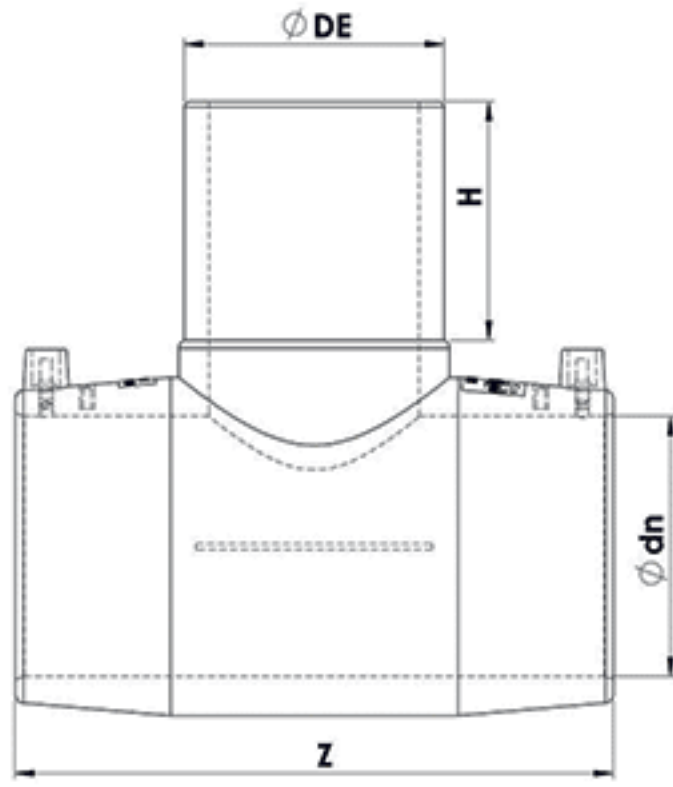

H	Z (mm)	Code	dn & DE (mm)
46	100	EFT11000025	25
50	116	EFT11000032	32
56	130	EFT11000040	40
56	148	EFT11000050	50
70	175	EFT11000063	63
71	184	EFT11000075	75
83	208	EFT11000090	90
90	250	EFT11000110	110
90	265	EFT11000125	125
100	318	EFT11000160	160
114	395	EFT11000200	200
114	393	EFT11000225	225
130	470	EFT11000250	250
150	558	EFT11000315	315

زانویی ۹۰° الکتروفیوژن
Electrofusion Elbow 90°
Code: EFE

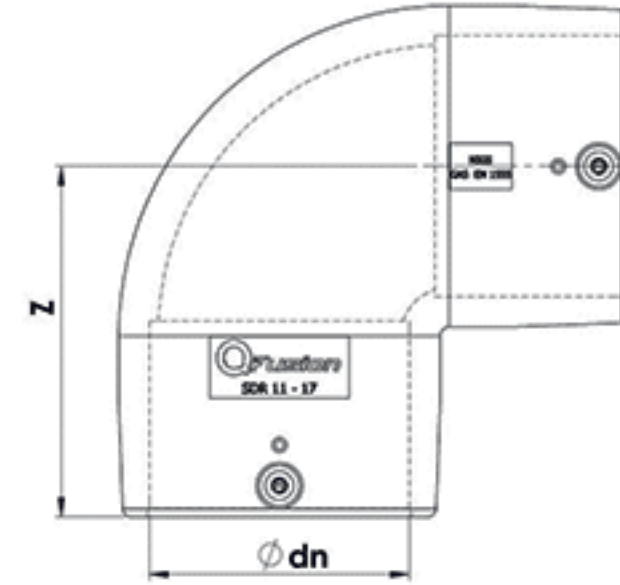

Z (mm)	Code	dn (mm)
52	EFE11900025	25
57	EFE11900032	32
65	EFE11900040	40
78	EFE11900050	50
92	EFE11900063	63
103	EFE11900075	75
122	EFE11900090	90
143	EFE11900110	110
149	EFE11900125	125
180	EFE11900160	160
233	EFE11900200	200
253	EFE11900225	225
315	EFE11900250	250
383	EFE11900315	315

اتصال TF
(تبدیل پلی اتیلنی به رزوه برنج یا پلیمر)

Transition Fittings

Code: TF(P,B)

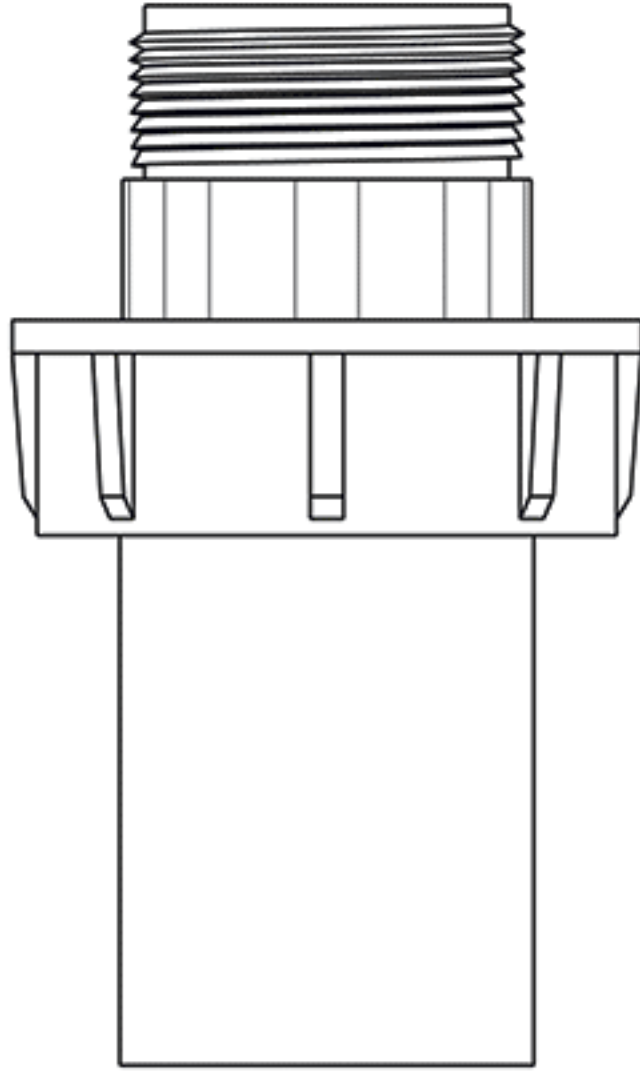

Z (mm)	Material	Code	dn (mm)
130	POM-PE	TFP00500112	50 × 1 1/2
130	Brass-PE	TFB00500112	50 × 1 1/2
150	POM-PE	TFP00630002	63 × 2
150	Brass-PE	TFB00630002	63 × 2

Body made with Polymer and threaded part made with Brass or Polyacetal

اتصال کپ الکتروفیوژن

Electrofusion Cap

Code: EFB

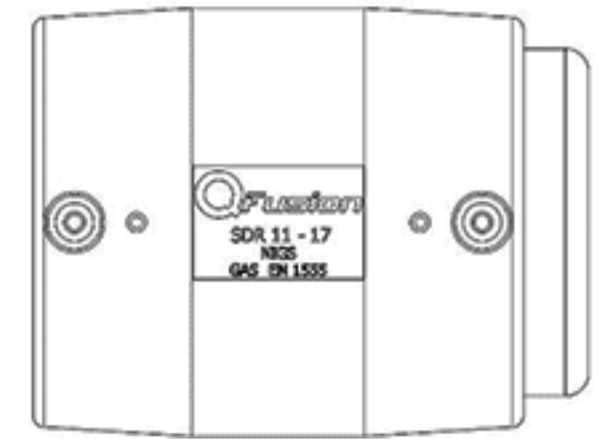
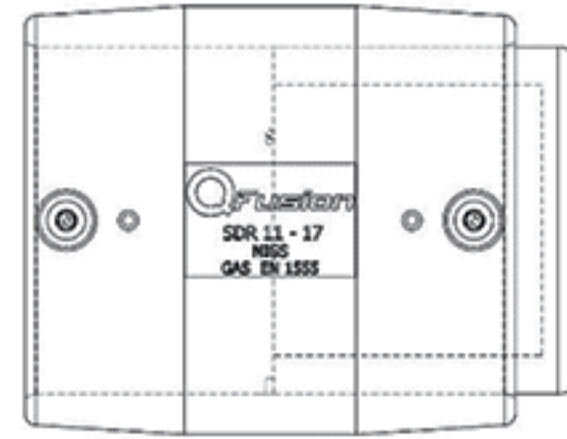

Z (mm)	DE (mm)	Code	dn (mm)
46	100	EFP11000025	25
50	116	EFP11000032	32
56	130	EFP11000040	40
56	148	EFP11000050	50
70	175	EFP11000063	63
71	184	EFP11000075	75
83	208	EFP11000090	90
90	250	EFP11000110	110
90	265	EFP11000125	125
100	318	EFP11000160	160
114	395	EFP11000200	200
114	393	EFP11000225	225
130	470	EFP11000250	250
150	558	EFP11000315	315

EF Installation Instruction Socket Fittings

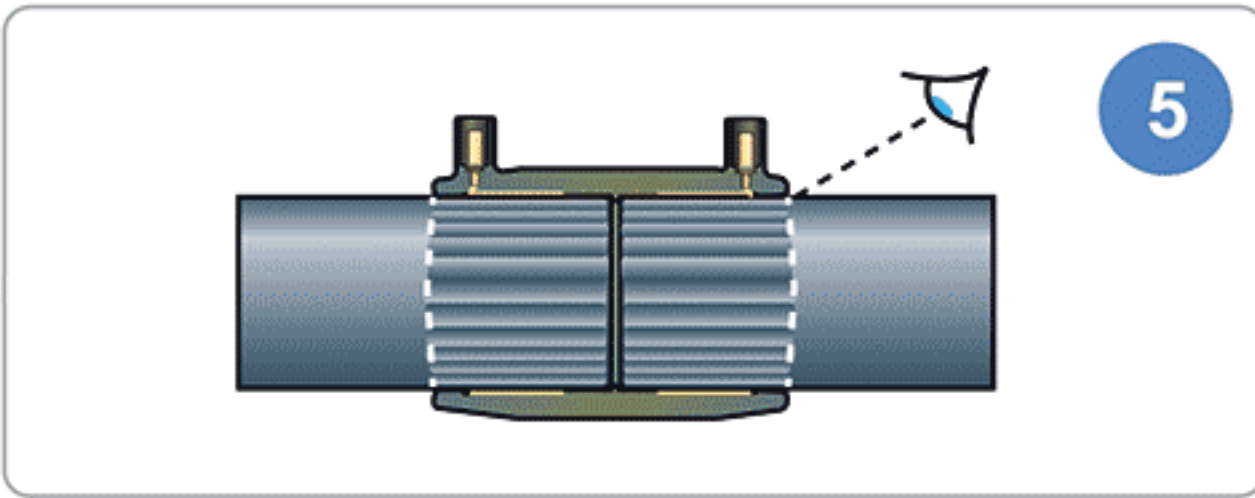

لوله ها و اتصال را تا انتها جا بزنید.

Stab pipe completely into fitting.

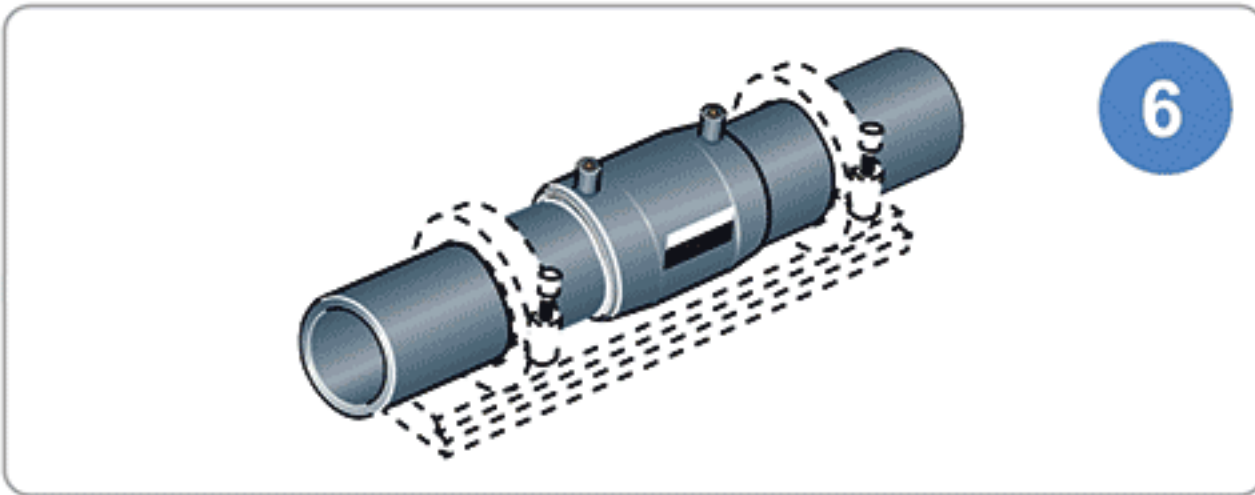

بوسیله گیره مخصوص لوله ها و اتصال را ثابت نگهدارید.

Align and clamp pipe.

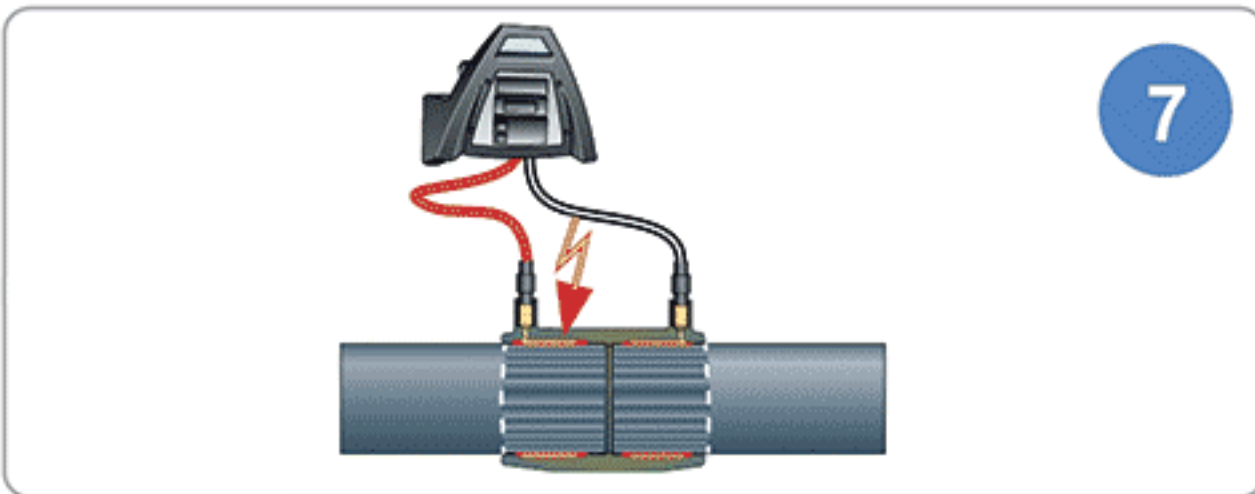

سیمهای دستگاه جوش را به اتصال وصل کنید.

Fuse the joint.

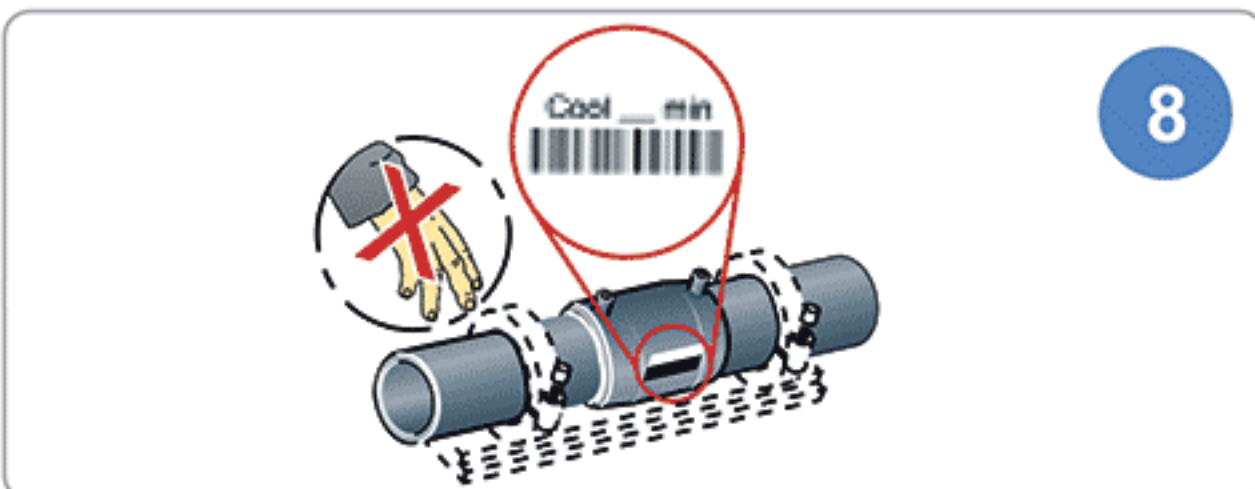

بوسیله اسکنر دستگاه جوش، بارکد روی اتصال را اسکن کنید تا عملیات جوش توسط دستگاه به صورت اتوماتیک انجام شود.

توجه: تا پایان زمان خنک کاری گیره را باز نکنید و باعث حرکت لوله و اتصال نشوید.

Do not disturb joint during cooling time.

راهنمای نصب اتصالات Q-Fusion

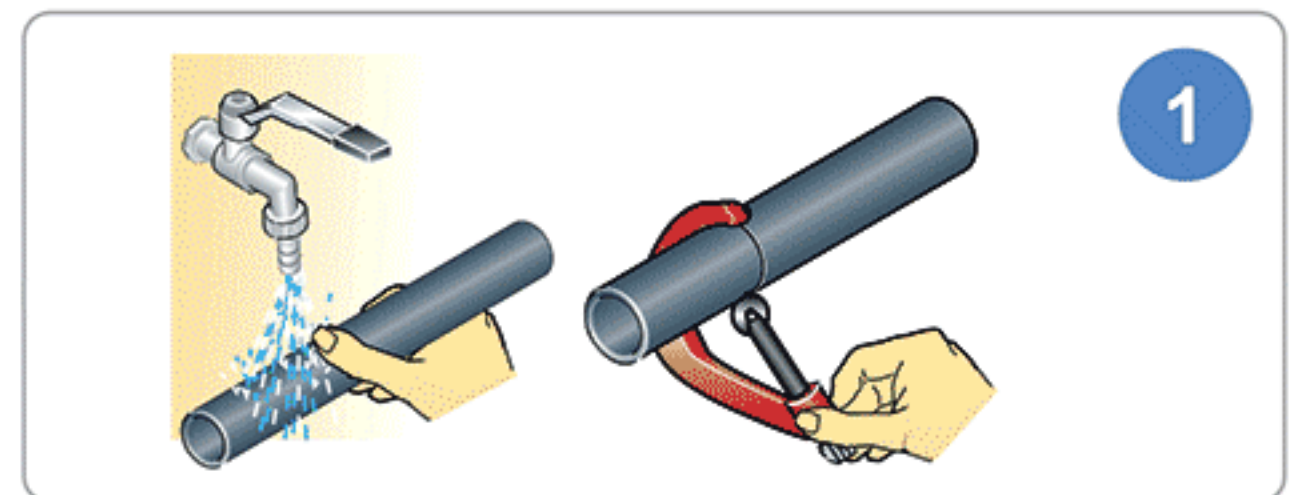

لوله را تمیز کرده و انتهای آنرا بصورت گونیا برش دهید.
Clean pipe and cut ends squarely.

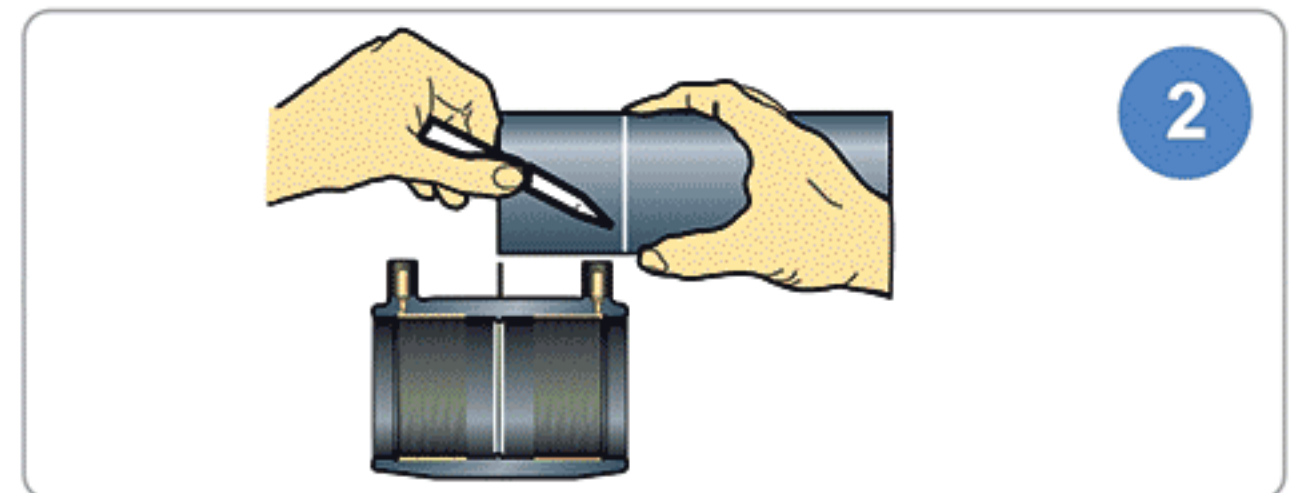

عمق جاگذاری لوله در اتصال را نشانه گذاری کنید.
Mark stab depth on pipe.

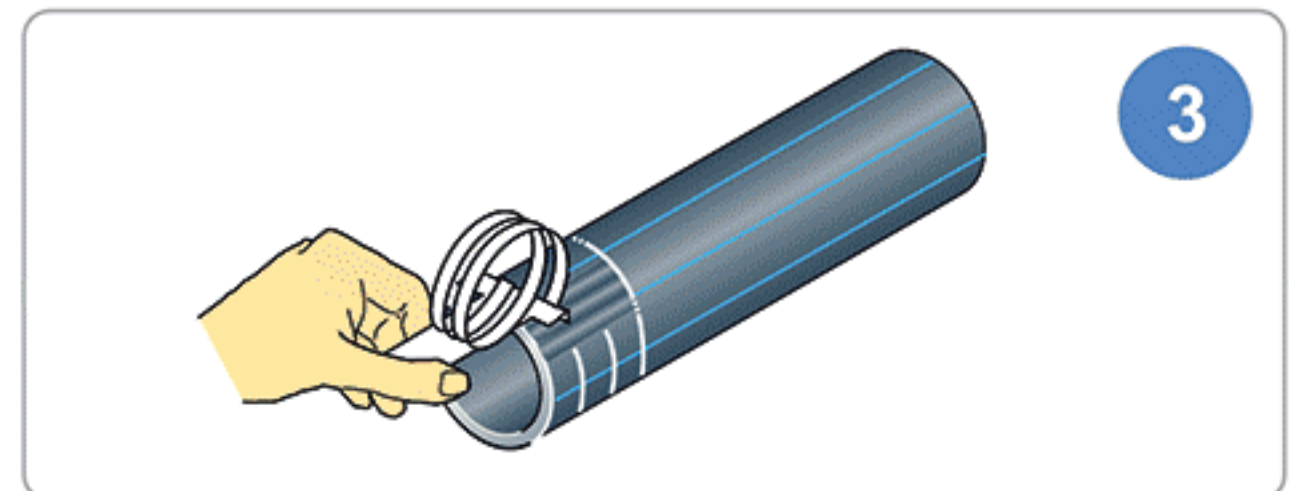

سر لوله تا محل نشانه گذاری را با اسکرپر تراش بدهید.
Scrape pipe.

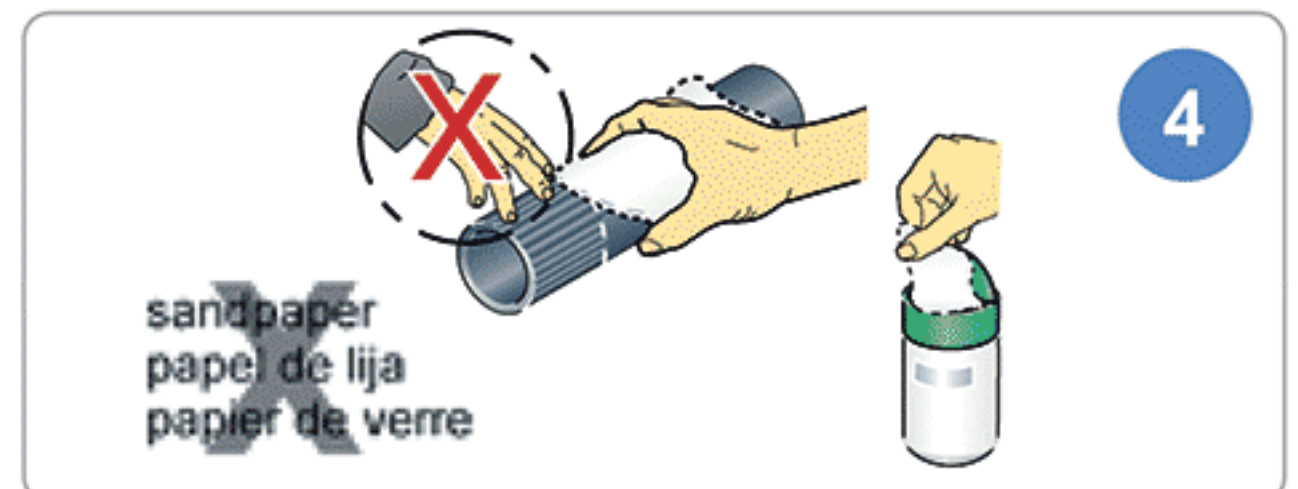

با ماده مخصوص سطح لوله و داخل اتصال را تمیز کنید.
Clean with suitable degreasing agent.

زانویی جوشی ۹۰°
Butt Fusion Elbow 90°
Code: BFE

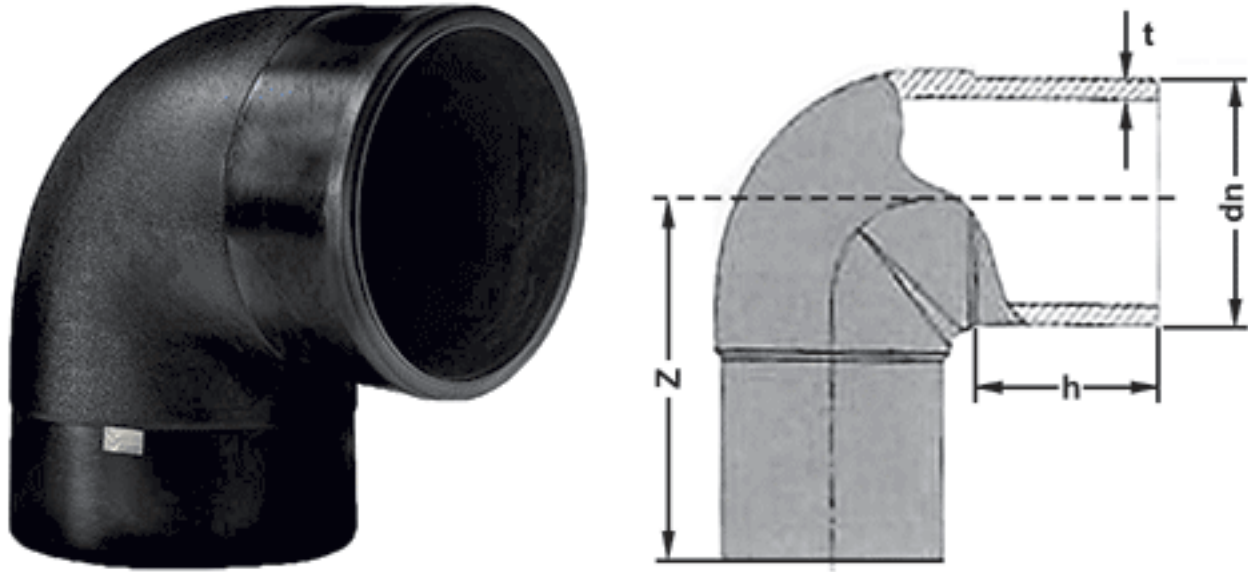

dn (mm)	Code			Dimensions (mm)	
	SDR26 (PN6 PE100)	SDR17 (PN10 PE100)	SDR11 (PN16 PE100)	H	Z
63	BFE29006063	BFE29010063	BFE29016063	65	110
75	BFE29006075	BFE29010075	BFE29016075	75	130
90	BFE29006090	BFE29010090	BFE29016090	80	145
110	BFE29006110	BFE29010110	BFE29016110	85	158
125	BFE29006125	BFE29010125	BFE29016125	90	175
160	BFE29006160	BFE29010160	BFE29016160	110	215
200	BFE29006200	BFE29010200	BFE29016200	125	255
250	BFE29006250	BFE29010250	BFE29016250	130	290
315	BFE29006315	BFE29010315	BFE29016315	120	335

زانویی جوشی ۴۵°
Butt Fusion Elbow 45°
Code: BFE

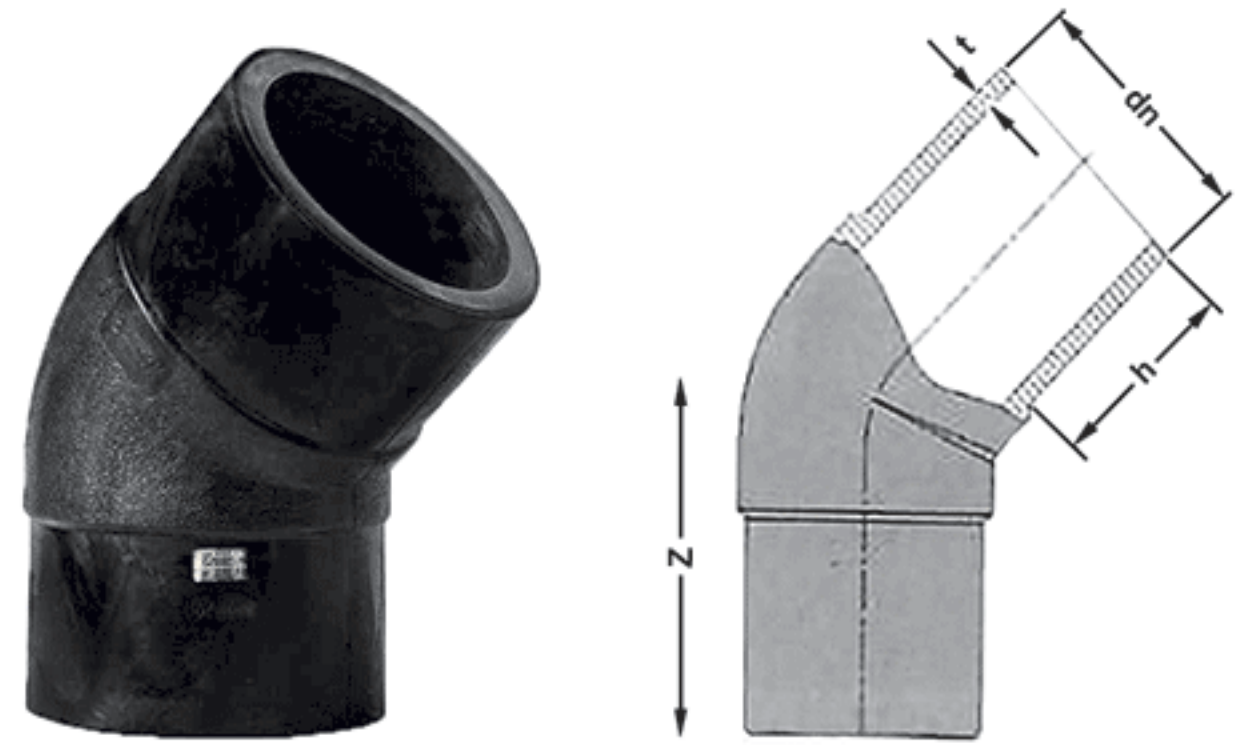

dn (mm)	Code			Dimensions (mm)	
	SDR26 (PN6 PE100)	SDR17 (PN10 PE100)	SDR11 (PN16 PE100)	H	Z
63	BFE24506063	BFE24510063	BFE24516063	65	90
75	BFE24506075	BFE24510075	BFE24516075	72	100
90	BFE24506090	BFE24510090	BFE24516090	80	115
110	BFE24506110	BFE24510110	BFE24516110	85	125
125	BFE24506125	BFE24510125	BFE24516125	90	135
160	BFE24506160	BFE24510160	BFE24516160	110	160
200	BFE24506200	BFE24510200	BFE24516200	120	190
250	BFE24506250	BFE24510250	BFE24516250	130	210
315	BFE24506315	BFE24510315	BFE24516315	150	250

سه راهی نامساوی جوشی
Butt Fusion Reduced Tee
Code: BFT

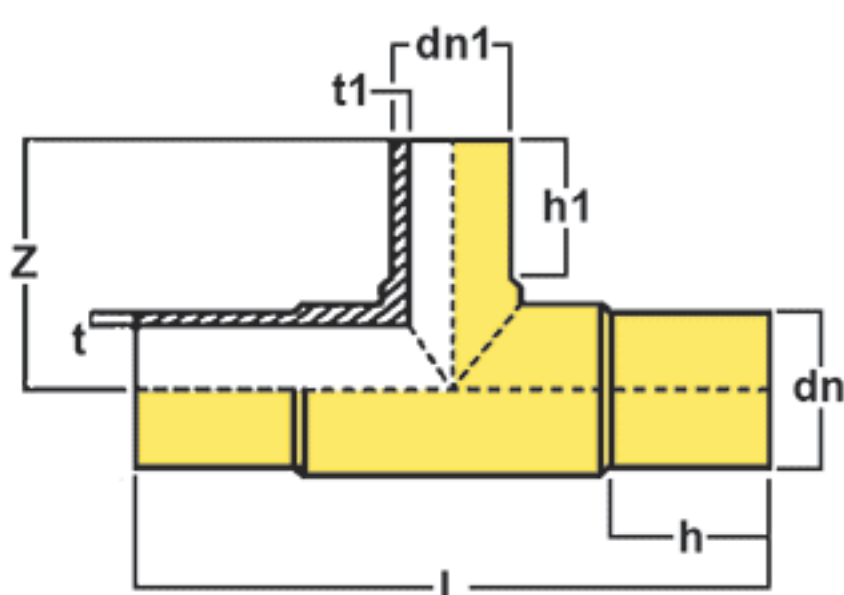

dn (mm)	dn1 (mm)	Code			Dimensions (mm)			
		SDR26 (PN6 PE100)	SDR17 (PN10 PE100)	SDR11 (PN16 PE100)	H	H1	Z	L
63	50	BFT06063050	BFT10063050	BFT16063050	65	60	100	210
75	63	BFT06075063	BFT10075063	BFT16075063	72	67	120	250
75	50	BFT06075050	BFT10075050	BFT16075050	72	62	115	250
90	75	BFT06090075	BFT10090075	BFT16090075	75	72	132	270
90	63	BFT06090063	BFT10090063	BFT16090063	75	70	130	270
110	90	BFT06110090	BFT10110090	BFT16110090	85	80	155	320
110	75	BFT06110075	BFT10110075	BFT16110075	85	75	150	320
110	63	BFT06110063	BFT10110063	BFT16110063	85	70	145	320
125	110	BFT06125110	BFT10125110	BFT16125110	90	85	170	350
125	90	BFT06125090	BFT10125090	BFT16125090	90	80	165	350
125	75	BFT06125075	BFT10125075	BFT16125075	90	75	160	350
125	63	BFT06125063	BFT10125063	BFT16125063	90	70	155	350
160	125	BFT06160125	BFT10160125	BFT16160125	100	90	190	400
160	110	BFT06160110	BFT10160110	BFT16160110	100	85	185	400
160	90	BFT06160090	BFT10160090	BFT16160090	100	80	180	330
160	75	BFT06160075	BFT10160075	BFT16160075	100	75	175	330
160	63	BFT06160063	BFT10160063	BFT16160063	100	70	170	330
200	160	BFT06200160	BFT10200160	BFT16200160	110	100	230	480
200	125	BFT06200125	BFT10200125	BFT16200125	110	90	220	380
200	110	BFT06200110	BFT10200110	BFT16200110	110	85	215	380
200	90	BFT06200090	BFT10200090	BFT16200090	110	80	210	380
200	75	BFT06200075	BFT10200075	BFT16200075	110	75	205	380
200	63	BFT06200063	BFT10200063	BFT16200063	110	70	200	380
250	200	BFT06250200	BFT10250200	BFT16250200	120	110	265	550
250	160	BFT06250160	BFT10250160	BFT16250160	120	100	255	440
250	125	BFT06250125	BFT10250125	BFT16250125	120	95	250	440
250	110	BFT06250110	BFT10250110	BFT16250110	120	90	245	440
250	90	BFT06250090	BFT10250090	BFT16250090	120	85	240	440
250	75	BFT06250075	BFT10250075	BFT16250075	120	80	235	440
250	63	BFT06250063	BFT10250063	BFT16250063	120	75	230	440

سه راهی مساوی جوشی
Butt Fusion Equal Tee
Code: BFT

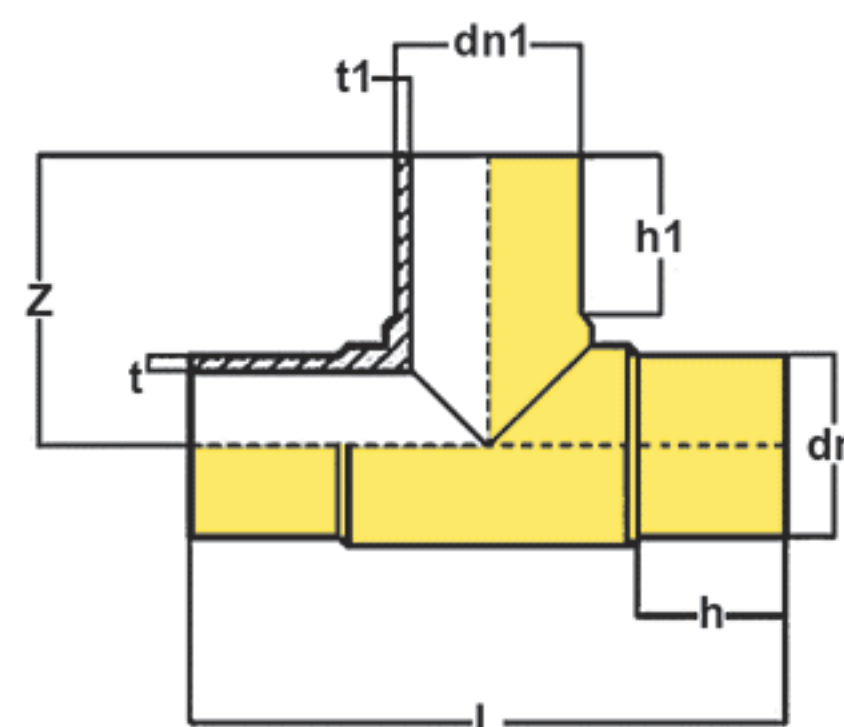

dn (mm)	dn1 (mm)	Code			Dimensions (mm)			
		SDR26 (PN6 PE100)	SDR17 (PN10 PE100)	SDR11 (PN16 PE100)	H	H1	Z	L
63	63	BFT20006063	BFT20010063	BFT20016063	65	65	105	210
75	75	BFT20006075	BFT20010075	BFT20016075	72	72	125	250
90	90	BFT20006090	BFT20010090	BFT20016090	75	75	135	270
110	110	BFT20006110	BFT20010110	BFT20016110	85	85	160	320
125	125	BFT20006125	BFT20010125	BFT20016125	90	90	175	350
160	160	BFT20006160	BFT20010160	BFT20016160	100	100	200	400
200	200	BFT20006200	BFT20010200	BFT20016200	110	110	240	480
250	250	BFT20006250	BFT20010250	BFT20016250	120	120	275	550
315	315	BFT20006315	BFT20010315	BFT20016315	120	120	325	650

فلنج جوشی پلی اتیلن
Butt Fusion Flange Adaptor
Code: BFF
SDR17 (PN10 PE100)

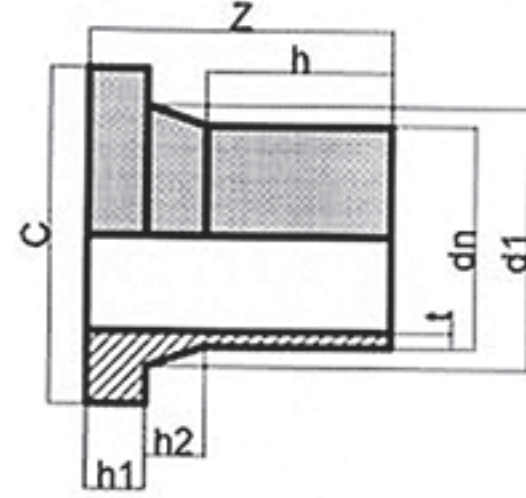

dn (mm)	Code		C	d1	h1	h2	Z	
	Short	Long					Short	Long
63	BFF20010063	BFF21010063	102	75	14	20	70	110
75	BFF20010075	BFF21010075	122	89	16	20	70	115
90	BFF20010090	BFF21010090	138	105	17	20	80	125
110	BFF20010110	BFF21010110	158	125	18	25	80	130
125	BFF20010125	BFF21010125	158	132	22	20	80	140
140	BFF20010140	BFF21010140	188	155	22	28	85	150
160	BFF20010160	BFF21010160	212	175	22	28	90	160
180	BFF20010180	BFF21010180	212	181	22.5	30	100	180
200	BFF20010200	BFF21010200	268	232	28	40	100	185
225	BFF20010225	BFF21010225	268	235	28	30	100	200
250	BFF20010250	BFF21010250	320	285	30	40	100	200
280	BFF20010280	BFF21010280	320	291	30	30	110	200
315	BFF20010315	BFF21010315	370	335	30	40	120	200
355	BFF20010355	BFF21010355	430	373	35	40	140	200
400	BFF20010400	BFF21010400	482	427	39.5	45	150	200

فلنج جوشی پلی اتیلن
Butt Fusion Flange Adaptor
Code: BFF
SDR26 (PN6 PE100)

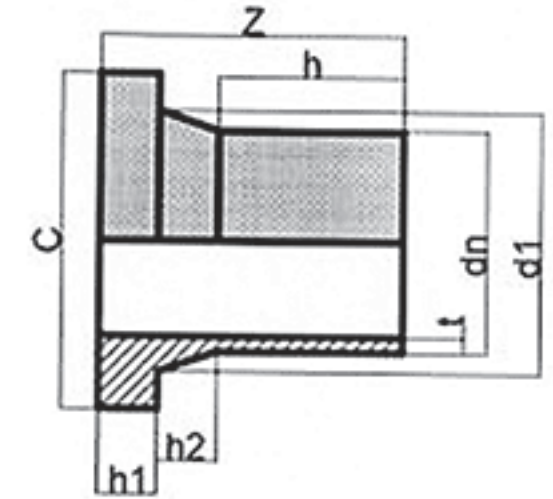

dn (mm)	Code		C	d1	h1	h2	Z	
	Short	Long					Short	Long
63	BFF20006063	BFF21006063	102	75	14	20	70	110
75	BFF20006075	BFF21006075	122	89	16	20	70	115
90	BFF20006090	BFF21006090	138	105	17	20	80	125
110	BFF20006110	BFF21006110	158	125	18	25	80	130
125	BFF20006125	BFF21006125	158	132	18	20	80	140
140	BFF20006140	BFF21006140	188	155	18	28	85	150
160	BFF20006160	BFF21006160	212	175	18	28	90	160
180	BFF20006180	BFF21006180	212	181	18	30	100	180
200	BFF20006200	BFF21006200	268	232	18	40	100	185
225	BFF20006225	BFF21006225	268	235	18	30	100	200
250	BFF20006250	BFF21006250	320	285	20	40	100	200
280	BFF20006280	BFF21006280	320	291	20	30	110	200
315	BFF20006315	BFF21006315	370	335	20	40	120	200
355	BFF20006355	BFF21006355	430	373	23	40	140	200
400	BFF20006400	BFF21006400	482	427	26	45	150	200

درپوش جوشی پلی اتیلن
Butt Fusion End Cap
Code: BFC

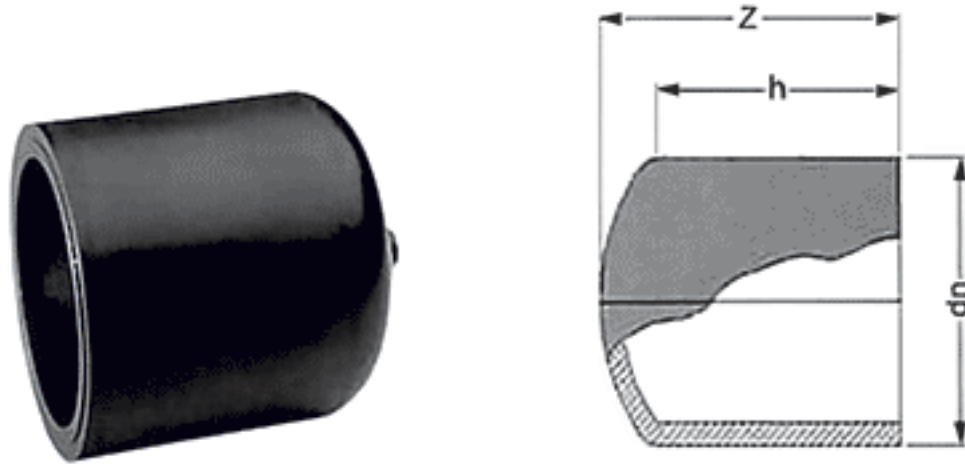

dn (mm)	Code			Dimensions (mm)	
	SDR26 (PN6 PE100)	SDR17 (PN10 PE100)	SDR11 (PN16 PE100)	H	Z
63	BFC20006063	BFC20010063	BFC20016063	65	80
75	BFC20006075	BFC20010075	BFC20016075	75	90
90	BFC20006090	BFC20010090	BFC20016090	80	95
110	BFC20006110	BFC20010110	BFC20016110	90	110
125	BFC20006125	BFC20010125	BFC20016125	95	115
160	BFC20006160	BFC20010160	BFC20016160	100	125
200	BFC20006200	BFC20010200	BFC20016200	115	140
225	BFC20006225	BFC20010225	BFC20016225	120	145
250	BFC20006250	BFC20010250	BFC20016250	130	160
315	BFC20006315	BFC20010315	BFC20016315	150	150
355	BFC20006355	BFC20010355	BFC20016355	150	150
400	BFC20006400	BFC20010400	BFC20016400	150	150

فلنج جوشی پلی اتیلن
Butt Fusion Flange Adaptor
Code: BFF
SDR11 (PN16 PE100)

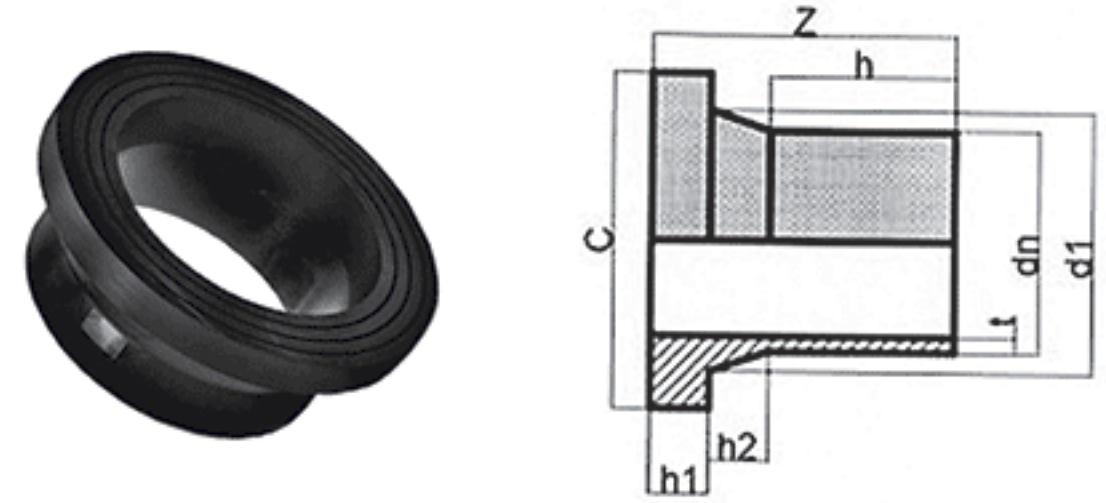

dn (mm)	Code		C	d1	h1	h2	Z	
	Short	Long					Short	Long
63	BFF20016063	BFF21016063	102	75	14	20	70	110
75	BFF20016075	BFF21016075	122	89	16	20	70	115
90	BFF20016090	BFF21016090	138	105	17	20	80	125
110	BFF20016110	BFF21016110	158	125	18	25	80	130
125	BFF20016125	BFF21016125	158	132	25	20	80	140
140	BFF20016140	BFF21016140	188	155	25	28	85	150
160	BFF20016160	BFF21016160	212	175	25	28	90	170
180	BFF20016180	BFF21016180	212	181	30	30	100	180
200	BFF20016200	BFF21016200	268	232	32	40	100	185
225	BFF20016225	BFF21016225	268	235	32	30	100	200
250	BFF20016250	BFF21016250	320	285	35	40	100	200
280	BFF20016280	BFF21016280	320	291	35	30	110	200
315	BFF20016315	BFF21016315	370	335	35	40	120	200
355	BFF20016355	BFF21016355	430	373	40	40	140	200
400	BFF20016400	BFF21016400	482	427	46	45	150	200

Our manufacturing company produces polyethylene pipes from 5 mm up to 500 mm. Among the various types of our polyethylene pipes we can refer to soft pipes for under pressure irrigation and hard pipes for gas supply, water supply, drinking water, sewage removal system and coating pipes for optical fiber and telecommunications.

All production is done according to standards such as INSO, ISIRI, IGS, ASTM, DIN, EN and EN ISO. Our manufacturing company is producing two and three layer polyethylene pipes in different colors for different applications. These products have been produced by the highest technology.

At the present the total capacity of our annual production is 27250 ton/year. In addition our company is manufacturing 2000 ton/year the variety of fitting.



شرکت تولیدی لوله و اتصالات پلی اتیلن سمنان با بهره گیری از مدرنترین تکنولوژی روز دنیا و با استفاده از ماشین آلات پیشرفته ساخت شرکت KRAUSS MAFFEI آلمان منطبق با استانداردهای INSO 14427 , EN 12201 , ISO 4427 و با ظرفیت سالانه ۲۷۲۵۰ تن انواع لوله های پلی اتیلن تک لایه و چند لایه جهت مصارف آبرسانی ، گاز رسانی ، آبیاری و تولید ۲۰۰۰ تن انواع اتصالات فعال می باشد و بر اساس مشخصات فنی مورد نیاز مصرف کنندگان ، نسبت به تولید انواع لوله و اتصالات پلی اتیلن اقدام می نماید.

کلیه خطوط تولید مجهز به پیشرفته ترین سیستم های کنترلی شامل کنترل وزن واحد متر لوله (Gravimetric) و کنترل دقیق ابعاد (Ultrasonic) در طول لوله می باشد. تجهیزات مذکور ، ساخت شرکت معتبر آلمانی INOEX بوده و این امکان را به واحد تولید و کنترل کیفیت داده است که با نظارت مداوم ، کامل و دقیق بر وزن واحد متر و ابعاد لوله تعریف شده در محدوده استاندارد ، میزان خطا در وزن واحد متر و ابعاد را به حداقل ممکن برساند.

شایان ذکر است این سیستمها امکان اطلاع دهی در مورد ابعاد لوله های تولیدی توسط هر خط تولید را برای شرکت و همچنین شما مشتریان گرامی فراهم نموده است.

Our laboratory is set with machines and equipment purchased from the reliable German company (IPT Co.). Our products in pipe and fittings section are subject to strict quality control programs that monitors three critical aspects of the manufacturing process: the incoming raw material, pipe and fittings production and finished good.

Incoming raw material is tested to ensure that it meets all standards requirements before being released for production.

During production, pipe and fittings will be physically tested to ensure that its dimensional, mechanical and physical characteristics are full compliance with the requirements of the standards they are produced to.

The finished produced is subjected to standards below, to insure that it has met all the applicable specifications and requirements.

In Water Section:

- Iranian National Standard INSO14427-3
- International Standard ISO 4427-3 & EN12201-3

In Gas Section:

- Iranian National Standard INSO 11233-3
- NIGC IGS-M-PL-014-2
- International Standard ISO 4437-3 & EN1555-3



آزمایشگاه پلی اتیلن سمنان به عنوان آزمایشگاه همکار اداره استاندارد وظیفه کنترل کیفیت محصولات گروه صنعتی فناوری پلیمر ایران را به عهده دارد. این آزمایشگاه مجهز به دستگاههای مدرن شرکت IPT آلمان می باشد. کلیه تولیدات این مجموعه در قالب یک برنامه جامع کنترلی در سه بخش مورد بازرسی و تست قرار می گیرند که شامل کنترل مواد اولیه ورودی به کارخانه، مرحله تولید و محصول نهایی می باشد.

مواد اولیه به این دلیل مورد تست قرار می گیرد تا کلیه مشخصات لازم برای انطباق با خواسته های استاندارد را دارا باشد. کنترل حین تولید شامل کنترل فیزیکی محصول می باشد که از نظر ابعاد و مشخصات مکانیکی منطبق بر خواسته های استاندارد باشد.

آزمونهای محصول نهایی نیز شامل کلیه آزمایشها با توجه به استانداردهای نوع کاربری محصول می باشد که این استانداردها عبارتند از:

در بخش آبرسانی:

- استاندارد ملی اتصالات الکتروفیوژن آبرسانی INSO14427-3
- استاندارد بین المللی اتصالات الکتروفیوژن آبرسانی ISO 4427-3 و EN12201-3

در بخش گاز:

- استاندارد ملی اتصالات الکتروفیوژن گازرسانی INSO 11233-3
- استاندارد شرکت ملی گاز ایران IGS-M-PL-014-2
- استاندارد بین المللی اتصالات الکتروفیوژن گازرسانی ISO 4437-3 و EN1555-3



Q Fusion

Qatran Ettesal Pipe & Fittings Co.

Head Office:
Unit 1, No. 50, East Sadoughi St.,
North Jamalzadeh St., Keshavarz Blvd.
Tehran - Iran
Phone: (+98 21) 6612 3770
Fax: (+98 21) 6612 3774

دفتر مرکزی:
تهران - بلوار کشاورز ، خیابان جمالزاده شمالی
خیابان صدوقی شرقی ، پلاک ۵۰ ، واحد ۱
تلفن: ۶۶۱۲۳۷۷۰ (۰۲۱)
فکس: ۶۶۱۲۳۷۷۴ (۰۲۱)

Website: www.qatranettesal.com

E-mail: info@qatranettesal.com



Download Catalogue

0910 2016 087